

クライミングクレーン

JCL-008 II

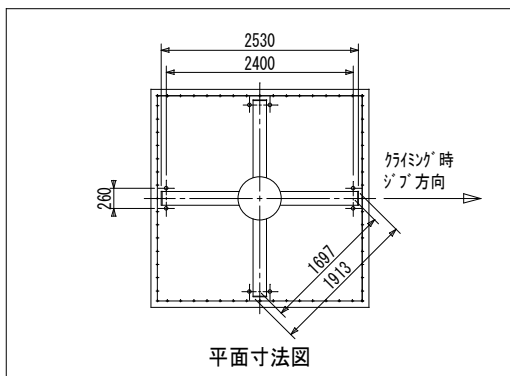

仕 様		
型 式	JCL-008 II	
定格荷重	1.0t 0.8t	
旋回半径	0~8m 0~10m	
揚 程	45m	
速 度	巻 上 高速: 0.8t/19 (23) m/min 低速: 0.8t/9.5 (11.5) m/min	
	起 伏	5.9 (7.1) m/min
	旋 回	0.57 (0.69) rpm
	クライミング	4.3 (5.2) m/min
電 動 機	巻 上	4.5/2.2kw × 4/8P 60 %ED
	起 伏	1.5kw 4P 40 %ED
	旋 回	0.4kw 4P 15 %ED
	クライミング	3kw 4P 30 分定格
安 全 装 置	過巻防止・起伏制限・旋回制限・本体落下防止装置 モータリミッター装備	
自 立 高 さ	9.9m	
操 作 方 式	プッシュボタンリモートコントロール	
電 源	200 50HZ (200 60HZ)	

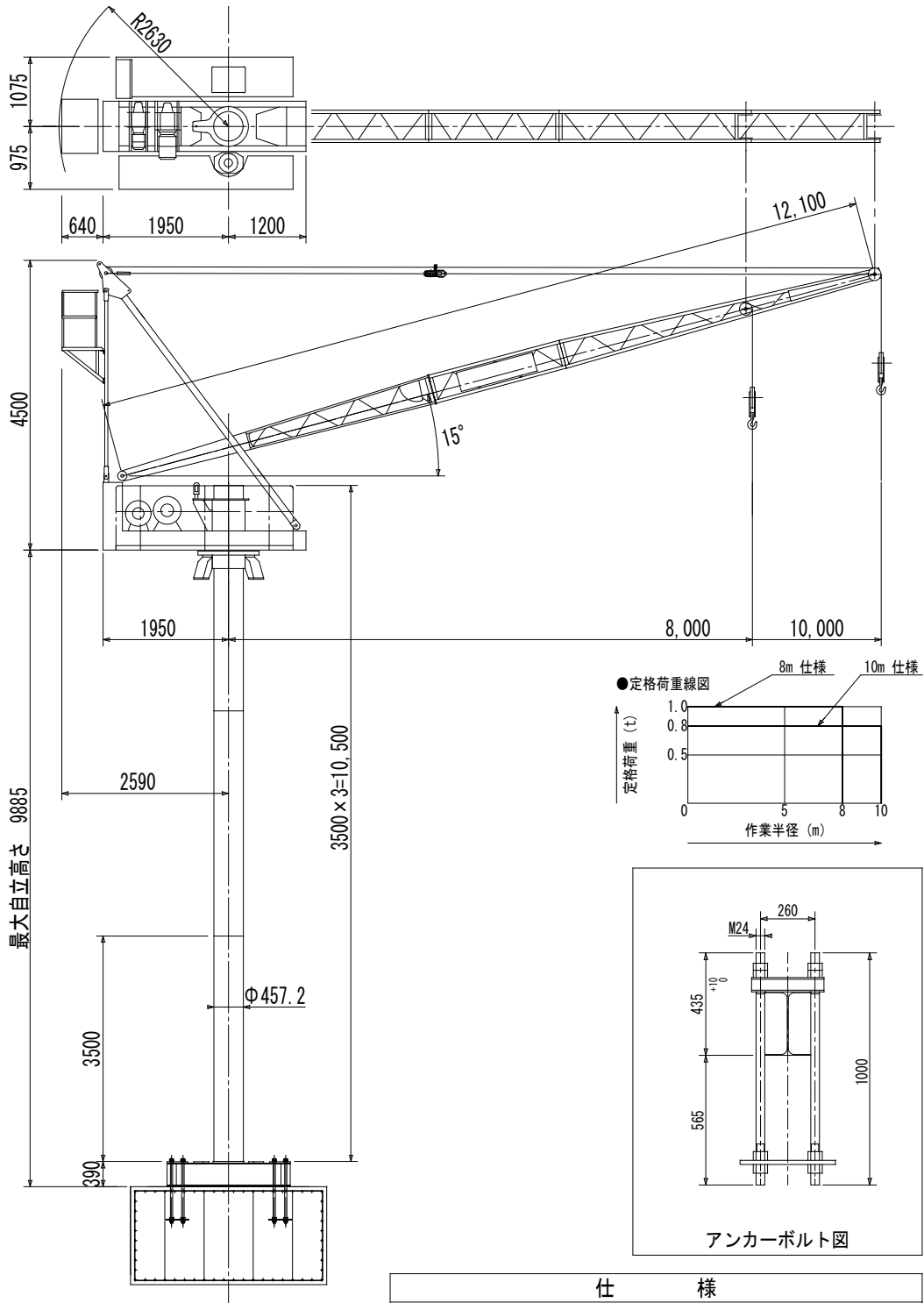

株式会社

豊

神

九州支店

TEL 092-936-3743

FAX 092-936-3513